

ЗАМЕНЯЕМЫЕ ЧАСТИ ДЛЯ МАШИН HEIDELBERG
REPLACEMENT PARTS FOR HEIDELBERG

**НОЖИ ПЕРФОРАЦИОННЫЕ, БИГОВОЧНЫЕ, РЕЖУЩИЕ (С ПОДШИПНИКАМИ)
PERFORATING, CREASING AND CUTTING (WITH BEARING)**

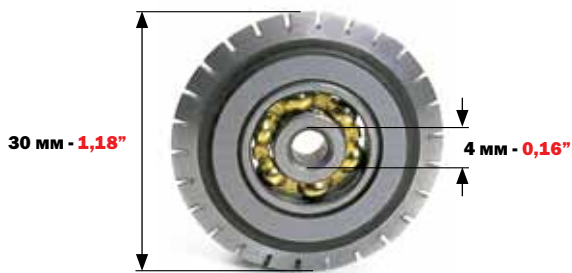

СТАНДАРТНЫЙ ПЕРФОРАЦИОННЫЙ НОЖ 26 ЗУБЦОВ ДЛЯ:
STANDARD PERFORATING WHEEL 26 TEETH FOR:

HEIDELBERG GTO/PRINTMASTER/MO

КОД
CODE

4690

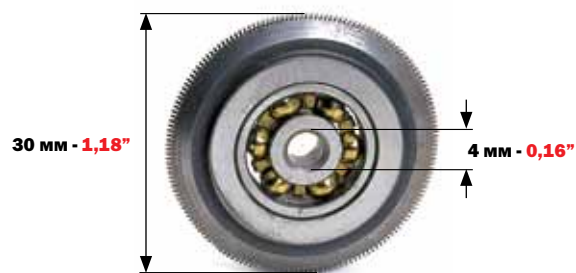

МИКРОПЕРФОРАЦИОННЫЙ НОЖ 170 ЗУБЦОВ ДЛЯ:
MICROPERFORATING WHEEL 170 TEETH FOR:

HEIDELBERG GTO/PRINTMASTER/MO

КОД
CODE

4695



БИГОВОЧНЫЙ НОЖ ДЛЯ:
CREASING WHEEL FOR:

HEIDELBERG GTO/PRINTMASTER/MO

КОД
CODE

4700

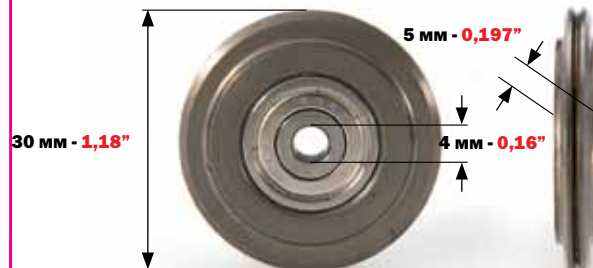

ДВОЙНОЙ БИГОВОЧНЫЙ НОЖ ДЛЯ:
DOUBLE CREASING WHEEL FOR:

HEIDELBERG GTO/PRINTMASTER/MO

КОД
CODE

4701



РЕЖУЩИЙ НОЖ ДЛЯ:
CUTTING WHEEL FOR:

HEIDELBERG GTO/PRINTMASTER/MO

КОД
CODE

4710



СТАНДАРТНЫЙ ПЕРФОРАЦИОННЫЙ НОЖ 21 ЗУБЕЦ ДЛЯ:
STANDARD PERFORATING WHEEL 21 TEETH FOR:

HEIDELBERG SPEEDMASTER 52

КОД
CODE

4682

25 мм - 0,98"

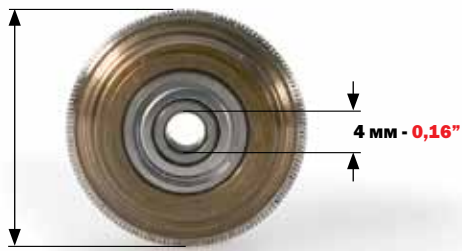

4 мм - 0,16"

МИКРОПЕРФОРАЦИОННЫЙ НОЖ 160 ЗУБЦОВ ДЛЯ:
MICROPERFORATING WHEEL 160 TEETH FOR:

HEIDELBERG SPEEDMASTER 52

КОД
CODE

4683

30 мм - 1,18"

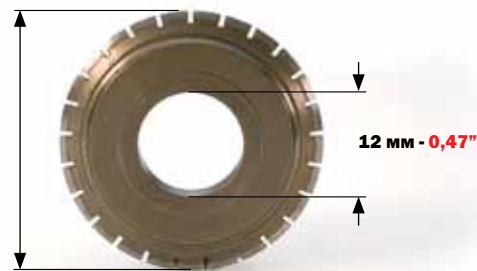

12 мм - 0,47"

СТАНДАРТНЫЙ ПЕРФОРАЦИОННЫЙ НОЖ 24 ЗУБЦА ДЛЯ:
STANDARD PERFORATING WHEEL 24 TEETH FOR:

SAKURAY - OLIVER
ВСЕ МОДЕЛИ - ALL MODELS

БЕЗ ПОДШИПНИКОВ
WITHOUT BEARING

КОД
CODE

4684

30 мм - 1,18"

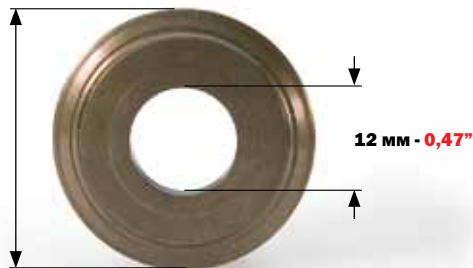

12 мм - 0,47"

БИГОВОЧНЫЙ НОЖ ДЛЯ
CREASING WHEEL FOR:

SAKURAY - OLIVER

БЕЗ ПОДШИПНИКОВ
WITHOUT BEARING

КОД
CODE

4685

20 мм - 0,79"

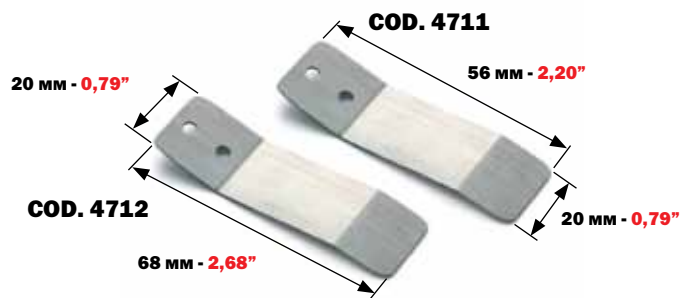

КОД. 4711

56 мм - 2,20"

КОД. 4712

68 мм - 2,68"

20 мм - 0,79"

МАЛАЯ РАБОЧАЯ ЧАСТЬ НАПРАВЛЯЮЩЕЙ ЛИСТА ДЛЯ:
SMALL SHEET SMOOTHER PLATE SPRING FOR:

HEIDELBERG
SPEEDMASTER 102/72/74/SORM Z/SORK

МИНИМАЛЬНЫЙ ЗАКАЗ
2 ШТ
MINIMUM ORDER 2 PCS

КОД
CODE

4711

4712

ТОЛЩИНА
THICKNESS

0,60 мм

0,60 мм

0,024"

0,024"

40 мм - 1,57"

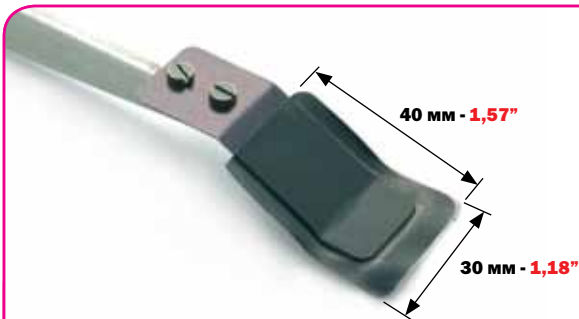

30 мм - 1,18"

НАКЛАДКА С КЛЕЕВЫМ СЛОЕМ НА РАБОЧУЮ ЧАСТЬ
НАПРАВЛЯЮЩЕЙ ЛИСТА:
ADHESIVE SEPARATOR FOR SMALL PLATE SPRING FOR:

HEIDELBERG
SPEEDMASTER 102/72/74/SORM/SORS

МИНИМАЛЬНЫЙ ЗАКАЗ
2 ШТ
MINIMUM ORDER 2 PCS

КОД
CODE

4713

120 мм - 4,72"

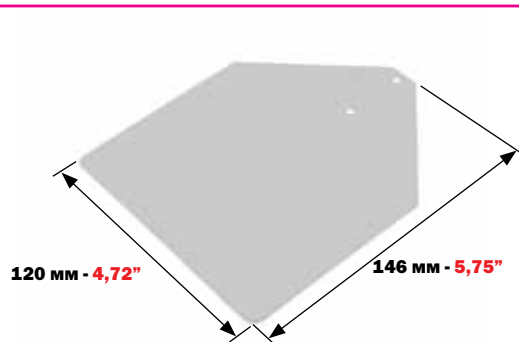

146 мм - 5,75"

БОЛЬШАЯ ЦЕНТРАЛЬНАЯ НАПРАВЛЯЮЩАЯ ЛИСТА ДЛЯ:
LARGE CENTRAL PLATE SPRING FOR:

HEIDELBERG
SPEEDMASTER 102/72/74/SORM/SORS

МИНИМАЛЬНЫЙ ЗАКАЗ
2 ШТ
MINIMUM ORDER 2 PCS

КОД
CODE

4714

ТОЛЩИНА
THICKNESS

0,10 мм

0,004"

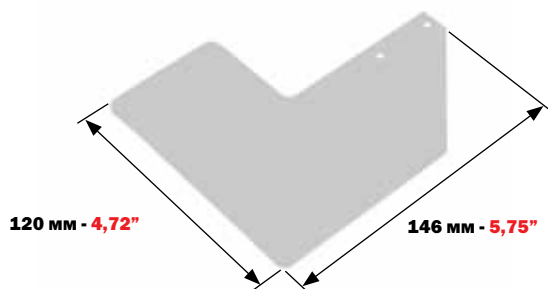

БОКОВАЯ НАПРАВЛЯЮЩАЯ ЛИСТА ДЛЯ:
LATERAL PLATE SPRING FOR:

HEIDELBERG
SPEEDMASTER 102/72/SORM/SORS

МИНИМАЛЬНЫЙ ЗАКАЗ 2 ШТ. MINIMUM ORDER 2 PCS	КОД CODE	ПРАВЫЙ И ЛЕВЫЙ ТОЛЩИНА LEFT & RIGHT THICKNESS	
	4715	0,10 мм	0,004"

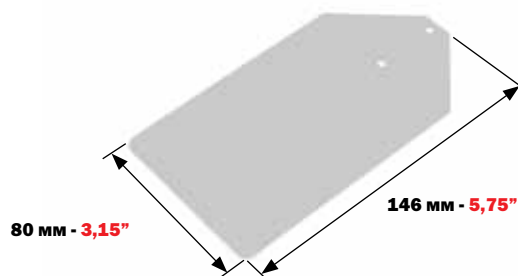

МАЛАЯ ЦЕНТРАЛЬНАЯ НАПРАВЛЯЮЩАЯ ЛИСТА ДЛЯ:
SMALL CENTRAL PLATE SPRING FOR:

HEIDELBERG
SPEEDMASTER 102/72/74/SORM/SORS

МИНИМАЛЬНЫЙ ЗАКАЗ 2 ШТ. MINIMUM ORDER 2 PCS	КОД CODE	ТОЛЩИНА THICKNESS	
	4716	0,10 мм	0,004"

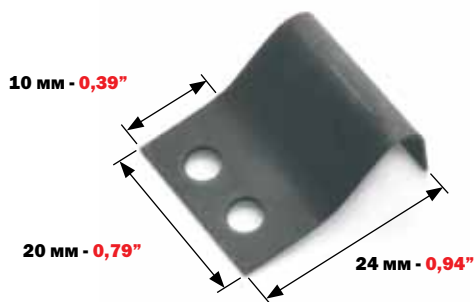

НАПРАВЛЯЮЩАЯ ПРУЖИНА ОТСЕКТЕЛЯ ЛИСТА ДЛЯ:
SHEET GUIDE SPRING FOR:

HEIDELBERG GTO

КОД CODE
4805

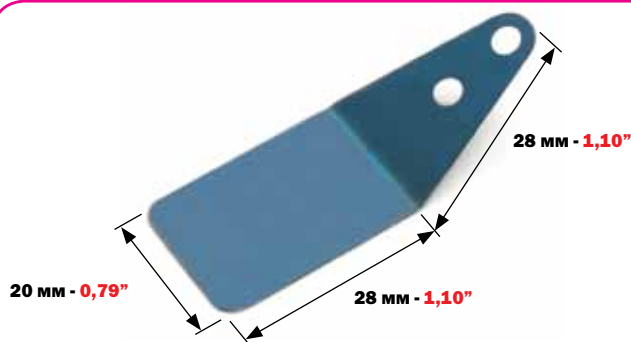

НАПРАВЛЯЮЩАЯ ЛИСТА ДЛЯ:
SHEET GUIDE FOR:

HEIDELBERG GTO 46/GTO 52

КОД CODE	ТОЛЩИНА THICKNESS	
4807	0,25 мм	0,010"

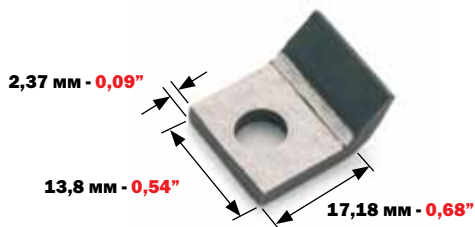

ГРЕЙФЕР ПЕРЕДАТОЧНОГО ЦИЛИНДРА С РЕЗИНОВОЙ НАКЛАДКОЙ ДЛЯ:
TRANSFER CYLINDER GRIPPER WITH RUBBER LIP FOR:

HEIDELBERG GTO 46/GTO 52/MO

МИНИМАЛЬНЫЙ ЗАКАЗ: 5 ШТ. MINIMUM ORDER 5 PCS	КОД CODE
	4803



ГРЕЙФЕР САМОНАКЛАДА С РЕЗИНОВОЙ НАКЛАДКОЙ ДЛЯ:
FEEDER GRIPPER WITH RUBBER LIP FOR:

HEIDELBERG GTO 46/GTO 52/MO

МИНИМАЛЬНЫЙ ЗАКАЗ: 5 ШТ. MINIMUM ORDER 5 PCS	КОД CODE
	4790



ГРЕЙФЕР САМОНАКЛАДА С РЕЗИНОВОЙ НАКЛАДКОЙ ДЛЯ:
FEEDER GRIPPER WITH RUBBER LIP FOR:

HEIDELBERG
KOR/KORA/KORD 62/KORD 64/KORS 72

МИНИМАЛЬНЫЙ ЗАКАЗ:
5 ШТ.
MINIMUM ORDER 5 PCS

КОД
CODE

4791



ВЫВОДНОЙ ГРЕЙФЕР С РЕЗИНОВОЙ НАКЛАДКОЙ ДЛЯ:
EXIT GRIPPER WITH RUBBER LIP FOR:

HEIDELBERG GTO 46/GTO 52/KORD 62/KORD 64

МИНИМАЛЬНЫЙ ЗАКАЗ:
5 ШТ.
MINIMUM ORDER 5 PCS

КОД
CODE

4800



ГРЕЙФЕР В СБОРКЕ ДЛЯ:
COMPLETE GRIPPER FOR:

HEIDELBERG GTO 46/GTO 52/KORD 62/KORD 64

КОД
CODE

4801

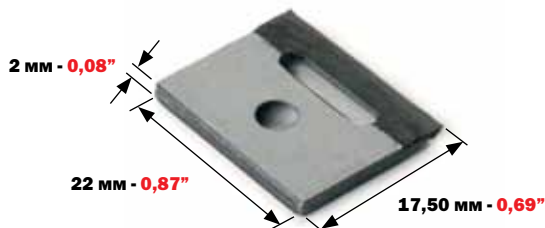

ГРЕЙФЕР ПЕРЕДАТОЧНОГО ЦИЛИНДРА ДЛЯ:
TRANSFER CYLINDER GRIPPER FOR:

HEIDELBERG QUICKMASTER/TOK
ВСЕ МОДЕЛИ - ALL MODELS

МИНИМАЛЬНЫЙ ЗАКАЗ
2 ШТ.
MINIMUM ORDER 2 PCS

КОД
CODE

4804



ГРЕЙФЕР САМОНАКЛАДА ТИГЕЛЬНЫХ МАШИН ДЛЯ:
FEEDER GRIPPER FOR LETTERPRESS MACHINE FOR:

HEIDELBERG CYLINDER SBG

МИНИМАЛЬНЫЙ ЗАКАЗ:
5 ШТ.
MINIMUM ORDER 5 PCS

КОД
CODE

4821

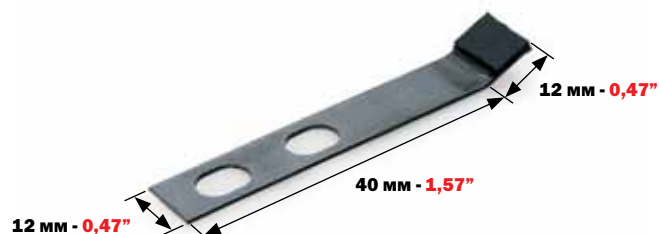

ВЫВОДНОЙ ГРЕЙФЕР ТИГЕЛЬНЫХ МАШИН ДЛЯ:
EXIT GRIPPER FOR LETTERPRESS MACHINE FOR:

HEIDELBERG CYLINDER

МИНИМАЛЬНЫЙ ЗАКАЗ:
5 ШТ.
MINIMUM ORDER 5 PCS

КОД
CODE

4822

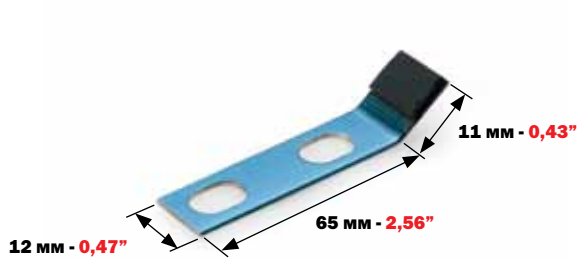

ВЫХОДНОЙ ГРЕЙФЕР ДЛЯ ТИГЕЛЬНЫХ МАШИН ДЛЯ:
EXIT GRIPPER FOR LETTERPRESS MACHINE FOR:

HEIDELBERG CYLINDER

МИНИМАЛЬНЫЙ ЗАКАЗ:
5 ШТ.
MINIMUM ORDER 5 PCS

КОД
CODE

4823

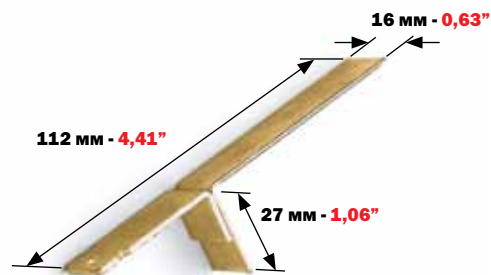

ТОРМОЗ ЛИСТА ДЛЯ:
SHEET STOP GUIDE FOR:

HEIDELBERG GTO 46/52

КОД
CODE

4880



ПРУЖИНА ДЛЯ СТАЛКИВАТЕЛЯ ЛИСТА ДЛЯ:
SPRING FOR FEED JOGGER LEVER FOR:

HEIDELBERG GTO 46/52/SPEEDMASTER 102

КОД
CODE

4765



ВЫРАВНИВАЮЩИЙ УПОР ЛИСТА ДЛЯ:
SHEET STEADIER SUPPORT FOR:

HEIDELBERG GTO 46/52/KOR/KORD/KORS

ДЛЯ ПЛАСТИН 26X38 И
32X46
FOR PLATEN "T" 26X38 AND
"GT" 32X46

КОД
CODE

4766



ПОДШИПНИК ДЛЯ:
BEARING FOR:

HEIDELBERG GTO 46/52/MO

МИНИМАЛЬНЫЙ ЗАКАЗ:
5 ШТ.
MINIMUM ORDER 5 PCS

КОД
CODE

4745



ПОДШИПНИК ДЛЯ:
BEARING FOR:

HEIDELBERG GTO 46/52/MO

МИНИМАЛЬНЫЙ ЗАКАЗ:
5 ШТ.
MINIMUM ORDER 5 PCS

КОД
CODE

4746



ПОДШИПНИК ДЛЯ:
BEARING FOR:

HEIDELBERG SORS/SPEEDMASTER

МИНИМАЛЬНЫЙ ЗАКАЗ:
5 ШТ.
MINIMUM ORDER 5 PCS

КОД
CODE

4747



ПОДШИПНИК ДЛЯ НАКАТНЫХ КРАСОЧНЫХ ВАЛИКОВ ДЛЯ:
BEARING FOR INKING ROLLERS FOR:

HEIDELBERG

МИНИМАЛЬНЫЙ ЗАКАЗ:
5 ШТ.
MINIMUM ORDER 5 PCS

КОД
CODE

4740

ДЛЯ ПЛАСТИН "Т" 26x38 И "GT" 32x46
FOR PLATEN "T" 26x38 AND "GT" 32x46

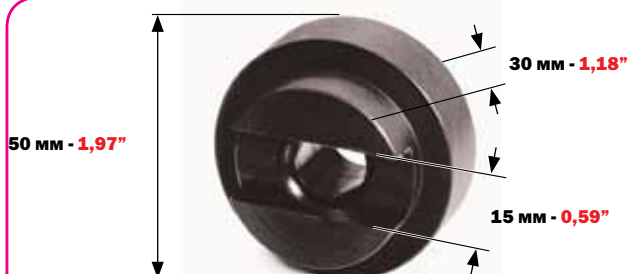

ПЛАСТИКОВАЯ МУФТА ДЛЯ НАКАТНЫХ КРАСОЧНЫХ ВАЛИКОВ:
PLASTIC WHEEL FOR INKING ROLLERS FOR:

HEIDELBERG

МИНИМАЛЬНЫЙ ЗАКАЗ:
5 ШТ.
MINIMUM ORDER 5 PCS

КОД
CODE

4755

ДЛЯ ПЛАСТИН "Т" 26x38 И "GT" 32x46
FOR PLATEN "T" 26x38 AND "GT" 32x46



УПОРНОЕ КОЛЬЦО ДЛЯ:
PRESSURE RING FOR:

HEIDELBERG

МИНИМАЛЬНЫЙ ЗАКАЗ:
5 ШТ.
MINIMUM ORDER 5 PCS

КОД
CODE

4756

ДЛЯ ПЛАСТИН "Т" 26x38 И "GT" 32x46
FOR PLATEN "T" 26x38 AND "GT" 32x46

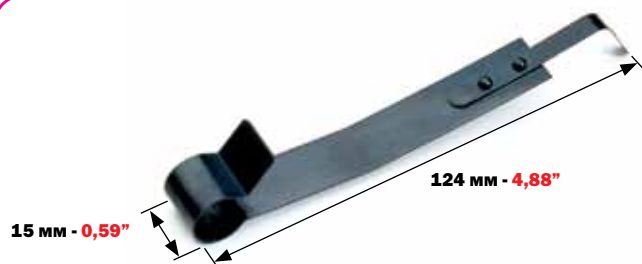

БОКОВАЯ ПРУЖИНА ДЛЯ:
LATERAL SPRING FOR:

HEIDELBERG

МИНИМАЛЬНЫЙ ЗАКАЗ:
5 ШТ.
MINIMUM ORDER 5 PCS

КОД
CODE

4760

ДЛЯ ПЛАСТИН "Т" 26x38 И "GT" 32x46
FOR PLATEN "T" 26x38 AND "GT" 32x46

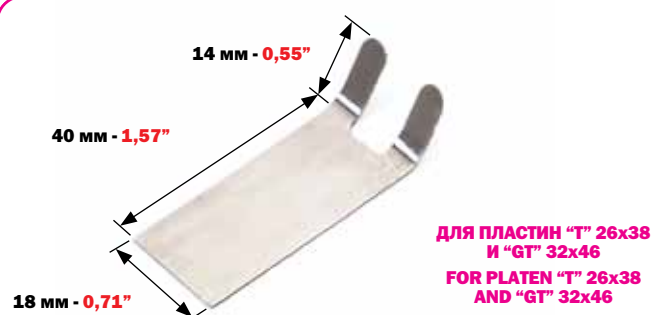

ЦЕНТРАЛЬНЫЙ ОТДЕЛИТЕЛЬ ЛИСТА ДЛЯ:
CENTRAL SHEET SEPARATOR FOR:

HEIDELBERG

МИНИМАЛЬНЫЙ ЗАКАЗ:
5 ШТ.
MINIMUM ORDER 5 PCS

КОД
CODE

4750

ДЛЯ ПЛАСТИН "Т" 26x38
И "GT" 32x46
FOR PLATEN "T" 26x38
AND "GT" 32x46

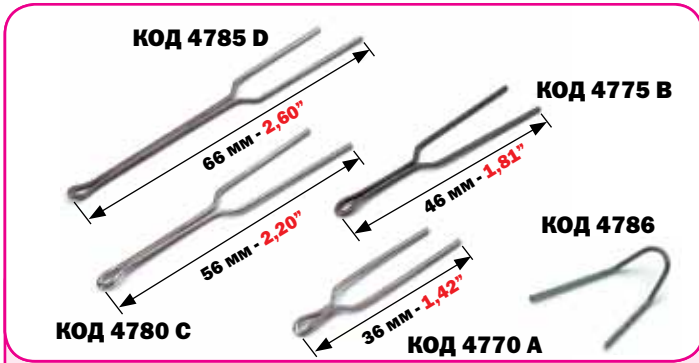

ШПИЛЬКИ ДЛЯ ФОРМ ДЛЯ:
PINS FOR PLATEN FOR:

HEIDELBERG

УПАКОВКА 50 ШТ.
PACKET OF 50 PCS

КОД
CODE

4770 А - 4775 В
4780 С - 4785 D - 4786

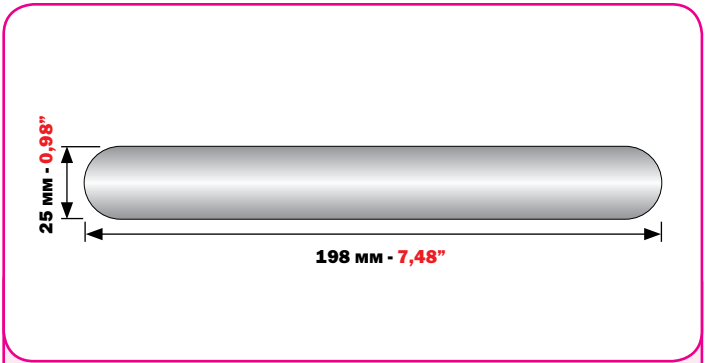

СТАЛЬНОЙ ЦУП ДЛЯ РЕГУЛИРОВКИ КРАСОЧНЫХ ВАЛИКОВ
STEEL BLADE FOR ADJUSTMENT OF INKING ROLLER PRESSURE

УПАКОВКА: 4 ШТ. |
4 PCS PACKET

КОД
CODE

4630

ТОЛЩИНА
THICKNESS

0,10 мм

0,004"

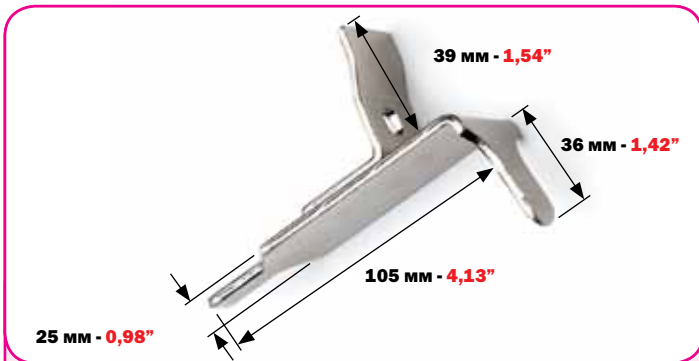

ТОРМОЗ ЛИСТА ДЛЯ:
SHEET STOP GUIDE FOR:

HEIDELBERG KORD 62/64
НАЧИНАЯ С СЕРИИ - FROM THE SERIES: 335791

КОД
CODE

4885

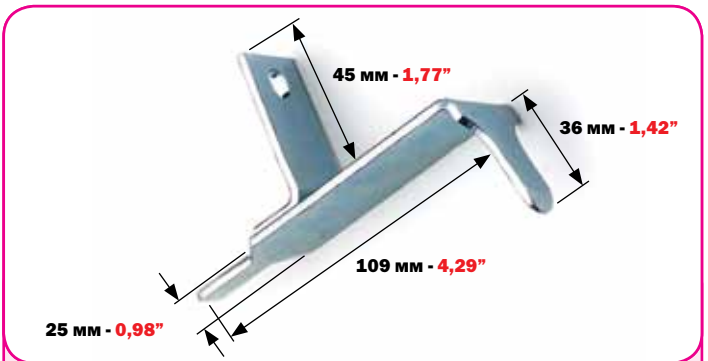

ТОРМОЗ ЛИСТА ДЛЯ:
SHEET STOP GUIDE FOR:

HEIDELBERG KORD 64

КОД
CODE

4890

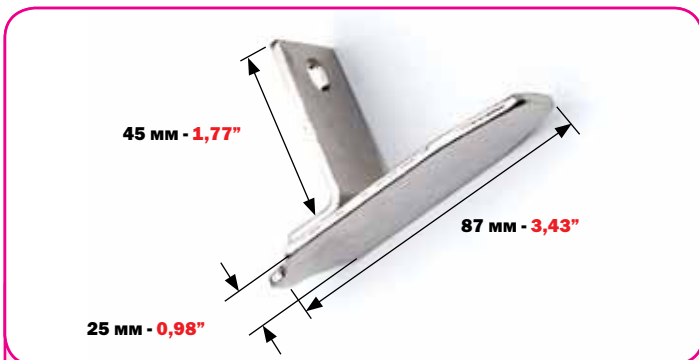

ТОРМОЗ ЛИСТА ДЛЯ:
SHEET STOP GUIDE FOR:

HEIDELBERG KORD 62
ДО СЕРИИ - UP TO SERIES: 335790

КОД
CODE

4895

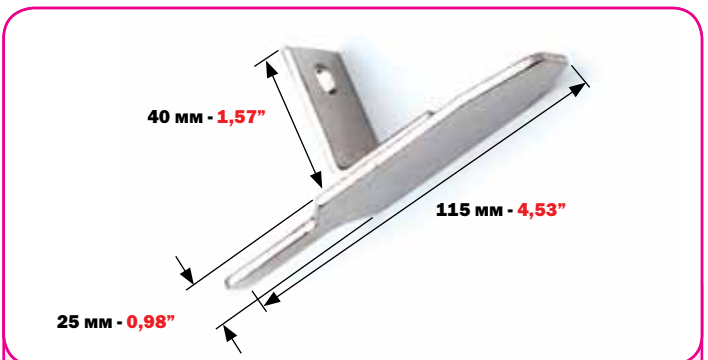

ТОРМОЗ ЛИСТА ДЛЯ:
SHEET STOP GUIDE FOR:

HEIDELBERG KORD 64

КОД
CODE

4900



352 мм - 13,86"

ШТАНГА ДЛЯ ВЫВОДНОГО ГРЕЙФЕРА:

BAR FOR EXIT GRIPPER FOR:

HEIDELBERG GTO 46/52/KORD/KORS 72

КОД CODE	КОД CODE
4718 ДЛЯ/for GTO 46	4721 ДЛЯ/for KORD
4719 ДЛЯ/for GTO 52	4722 ДЛЯ/for KORS 72



352 мм - 13,86"

ЗАЖИМНАЯ ПЛАНКА В СБОРЕ ДЛЯ ФОРМ 26X38 ДЛЯ:

COMPLETE GRIPPER BAR FOR PLATEN "T" 26X38 FOR:

HEIDELBERG

КОД CODE
4720



440 мм - 17,32"

ЗАЖИМНАЯ ПЛАНКА В СБОРЕ ДЛЯ ФОРМ 32X46 PER:

COMPLETE GRIPPER BAR FOR PLATEN "GT" 32X46 FOR:

HEIDELBERG

КОД CODE
4730